

GO 3313

CONSIGNES DE SÉCURITÉ ET MODE D'EMPLOI
SAFETY INSTRUCTIONS AND DIRECTIONS FOR USE

**OUTIL DE POSE
A BATTERIE
Pour Écrous**

**BATTERY TOOL
For Rivet Nuts**



CE



**Pour Écrous à sertir / Inserts
de M4 à M10 en Alu, Acier, Inox**



**For Rivet Nuts
from M4 to M10 Alu, Steel, St Steel**



SOMMAIRE



1. GO 3313 : PRÉSENTATION.....	5
2. CHARGEUR ET BATTERIE.....	8
3. RÉPARATIONS.....	10
4. DÉPANNAGE.....	11
5. DÉCLARATION DE CONFORMITÉ CE	12
6. VUE ÉCLATÉE	13
7. GARANTIE	16

SUMMARY



1. GO 3313 : PRESENTATION.....	17
2. QUICK CHARGER AND BATTERY.....	20
3. REPAIRS.....	22
4. TROUBLESHOOTING	22
5. CE DECLARATION OF CONFORMITY.....	24
6. OVERVIEW	25
7. WARRANTY.....	28





1. GO 3313 : PRÉSENTATION

Utilisation spécifique

Cet outil pour écrous à sertir ne doit être utilisé qu'aux fins décrites dans ce mode d'emploi. Respectez les consignes de sécurité !

Règles de sécurité

Attention ! ⚠

- Ne surchargez pas l'outil. Veillez à l'utiliser dans la plage de puissance spécifiée.
- N'utilisez pas l'outil dans un environnement humide ou à proximité de liquides ou de gaz inflammables. Risque d'explosion !
- Assurez-vous que la batterie est correctement fixée dans la poignée.
- Lorsque l'outil n'est pas utilisé ou lorsqu'il est en mode réparation, retirez la batterie de l'outil.
- N'utilisez pas l'outil comme outil de frappe.
- Rangez l'outil dans un endroit sec, fermé et hors de portée des enfants.
- Portez toujours des lunettes de protection lors de l'utilisation de l'outil. Les équipements de protection individuelle tels que les vêtements de protection, les gants, le casque de sécurité, les chaussures antidérapantes, les protections auditives et les dispositifs antichutes sont recommandés.
- Ne bloquez jamais les bouches d'aération du moteur.
- Évitez que l'outil ne tombe lors de sa manipulation.
- Utilisez uniquement des pièces d'origine pour l'entretien ou la réparation.
- Ne faites réparer l'outil que par un professionnel qualifié. En cas de doute, envoyez le pistolet chez Degometal.
- Ne rivetez pas sans plaque ! L'écrou peut sortir de l'outil.
- Ne pointez jamais l'outil sur vous-même ou sur les autres.

Capacité de l'outil

Pistolet à batterie pour écrous jusqu'au M10 en Alu, Acier, Inox.

Equipement / Accessoires

- Embout : M6 en place d'origine
M4, M5, M8, M10 dans le chargeur d'accessoires
- Clé : Tournevis hexagonal WAF 4
- Cintre : Dissimulé dans le boîtier
- Chargeur de batterie : 230 V, 50 Hz
- Chargement rapide : 60 ou 90 minutes

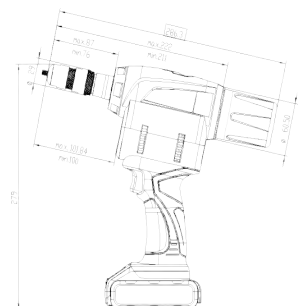

Caractéristiques techniques

Poids 2.300 kg (avec batterie)

Max. course de réglage : 6 mm

Entraînement : Moteur 18.0 V DC

Force de traction : 16 kN

Emission sonore : LPA 76.5 dB (A), Incertitude de mesure K=3 dB

Vibration : < 2.5 m/s², Incertitude de mesure K=1.5 m/s²

Tirants

Taille filetage	Matière
M4	Alu, Acier, Inox
M5	Alu, Acier, Inox
M6	Alu, Acier, Inox
M8	Alu, Acier, Inox
M10	Alu, Acier, Inox



Mise en marche

Veillez lire attentivement les remarques suivantes avant d'utiliser l'outil :

- Insérez la batterie complètement chargée dans la bonne position.
- Sélectionnez l'embout et le tirant dans le Tableau 2.6 et vissez (M6 positionné d'origine).

Attention ! ⚠

Les entrées d'air du moteur ne doivent pas être obstruées ; n'y insérez aucun objet.

A. Réglage de la longueur du tirant x (Fig. 2)

- Réglez la longueur du tirant x sur la longueur de l'écrou à sertir en tournant le nez B.
- Utilisez pleinement la profondeur de filetage des écrous à sertir fermés (Fig. 2; 4).
- Fixez l'embout B avec le contre-écrou C.

B. Réglage de la course de réglage y (Fig. 2)

- La course de réglage y dépend de la taille de l'écrou à sertir (M3-M10) et du matériau rivetable z (Fig. 4).

Valeurs de référence pour le réglage de la course y:

Taille de filetage	Course de réglage y (en mm)	
	min.	max.
M4	1	2
M5	1.5	2.5
M6	2.5	3.5
M8	2.5	3.5
M10	3	4

- La course de réglage y est réglée en vissant et dévissant l'écrou de réglage D.

Attention ! ⚠

- Réglez d'abord la course de réglage y sur la valeur « min », puis posez l'écrou à sertir.
- Si l'écrou à sertir aveugle ne forme pas une fermeture distincte comme illustré à la Fig. 4, augmentez la course de réglage y par pas.
- Fixez l'écrou de réglage D avec le contre-écrou E.



Principe de fonctionnement

Visser un écrou à sertir

- Assurez-vous qu'il est droit, placez l'écrou à sertir contre le tirant A.
- Maintenez l'interrupteur K enfoncé jusqu'à l'arrêt de l'outil, puis relâchez.
- Maintenez l'écrou à sertir pendant toute l'opération de vissage.
- Répétez la procédure si l'écrou à sertir aveugle ne repose pas contre l'embout B après l'opération de vissage. Maintenez l'écrou à sertir et appuyez brièvement sur l'interrupteur K pour démarrer l'opération de vissage. Répétez maintenant l'opération de vissage !

Poser un écrou à sertir

- Insérez l'écrou à sertir vissé jusqu'en butée dans le trou du rivet.
- Appuyez sur l'interrupteur K et le maintenir enfoncé jusqu'à ce que la procédure de réglage et de vissage automatique soit terminée.

Remplacer le tirant (Fig. 3)

- Dévissez le nez B.
- Repoussez le coulisseau M jusqu'en butée.
- Dévissez le tirant A et le changer.
- Alignez les surfaces du tirant vissé hexagonal 1 avec les surfaces hexagonales du support.
- Bloquez le tirant A en tirant le coulisseau M vers l'avant aussi loin que possible.
- Vissez l'embout B correspondant, réglez la longueur du tirant x (voir point 2.7.1) et bloquez l'embout B avec le contre-écrou C pour l'empêcher de tourner.

2. CHARGEUR ET BATTERIE

Caractéristiques techniques

Chargeur rapide

Type : 1 5000 003
Tension d'entrée : 220-240 V~ / 50-60 Hz
Tension de sortie : 18.0 V 
Courant de sortie : 2.4 A max.
Poids : 0.36 kg

Batterie rechargeable

Tension nominale : 18.0V 
Nb de cellules : 5
Type de cellules : Li-ion
Capacité : 2.0 Ah (ou 4,0 Ah)
Poids : 0.4 kg (ou 0,6 kg)



Chargeur rapide

Attention ! ⚠

Veillez respecter les précautions de sécurité suivantes pour éviter tout choc électrique, blessure et / ou incendie :

- Le chargeur ne doit être utilisé que pour charger des batteries rechargeables.
- Vérifiez régulièrement la prise, le cordon d'alimentation et le chargeur et faites-les réparer par des techniciens de maintenance ou des professionnels qualifiés.
- N'utilisez que des câbles d'alimentation d'origine et des pièces d'origine pour les réparations.
- N'utilisez jamais le chargeur dans un environnement humide ou à proximité de liquides ou gaz inflammables.

Risque d'explosion !

- Sortez le chargeur de son emballage avant utilisation.
- En utilisant un minimum de force, insérez la batterie dans la bonne position (+pôle à +pôle) dans le chargeur.
- Ne chargez jamais de batterie non rechargeable.
- Rangez le chargeur dans un local sec, fermé et hors de portée des enfants.
- N'insérez jamais de pièces métalliques dans la zone de charge pour éviter tout court-circuit.
- Si le chargeur est installé au mur, assurez-vous que la batterie ne tombera pas du chargeur en raison d'influences externes (telles que des vibrations).
- Le chargeur de batterie est conçu uniquement pour une utilisation à des altitudes allant jusqu'à 2000m.
- Ce chargeur de batterie ne doit pas être utilisé par des personnes aux capacités physiques, sensorielles ou mentales restreintes, ni par des personnes inexpérimentées ou non qualifiées, à moins qu'elles ne soient supervisées par une personne responsable de la sécurité ou qu'elles reçoivent des instructions de leur part sur la façon d'utiliser le chargeur.

Batterie rechargeable

Attention ! ⚠

Veillez observer les précautions de sécurité suivantes pour éviter tout choc électrique, blessure et / ou incendie:

- N'essayez jamais de charger une batterie endommagée.
- N'insérez pas de batterie sale ou humide dans le chargeur.
- Ne jetez jamais la batterie dans la poubelle, ni dans le feu ou dans l'eau.
- Ne chargez pas les batteries à une température inférieure à 0°C !

Procédure de charge

- Ne chargez les batteries qu'à une température comprise entre 0°C et 40°C !
- Sortez le chargeur de son emballage et branchez-le. Faites attention à la tension indiquée sur la plaque signalétique !
- Insérez correctement la batterie Degometal dans le chargeur, faire attention au sens des électrodes.
- L'opération de charge démarre automatiquement.

Indicateurs de fonction

Vert fixe	Batterie chargée/ charge de maintien
Vert clignotant	Chargement
Rouge fixe	Température de charge non autorisée
Rouge clignotant	Batterie défectueuse

Temps de charge

Type de batterie	Temps de charge (2.4A)
2.0 Ah	approx. ≤60 min
4.0 Ah	approx. ≤120 min



* Les temps de charge peuvent varier en fonction de la capacité résiduelle et de la température de la batterie.

Entretien de la batterie

- Pour obtenir une charge optimale, laissez la batterie refroidir avant de l'insérer dans le chargeur.
- La batterie peut être rechargée environ 1000 fois et atteint sa pleine capacité après plusieurs charges.
- N'insérez pas la batterie dans le chargeur après chaque utilisation.
- Ne chargez la batterie que lorsqu'elle est déchargée et que les écrous à sertir ne peuvent plus être réglés. Ne rechargez la batterie qu'après une période d'inactivité prolongée.
- Des durées de fonctionnement de la batterie considérablement plus courtes, malgré une recharge appropriée, indiquent que la batterie doit être remplacée.
- Stockez les batteries dans un endroit sec où il n'y a pas de risque de gel. Utilisez la batterie dans un environnement compris entre 10°C à 50°C max.

Protection de l'environnement

Si les batteries ont besoin d'être remplacées, veuillez respecter les points suivants :

- Retournez la batterie usagée à Degometal ou déposez-la dans un point de collecte adapté pour les recycler.
- Ne jetez jamais la batterie usée à la poubelle, dans le feu ou dans l'eau !

Attention ! ⚠

Dans tous les pays de l'UE, les réglementations nationales pertinentes pour la mise en œuvre de la directive de l'UE s'appliquent.

- Conformément à la directive européenne 2002/96/CE (DEEE), en Allemagne, cet outil est enregistré sous le numéro d'enregistrement WEEE. DE 45695505. Si l'outil a un numéro de série à 8 chiffres, il peut être retourné gratuitement pour une élimination correcte.

3. RÉPARATIONS

En principe, le fabricant devrait être responsable de la garantie.

Si la garantie est expirée, l'entretien ne doit être effectué que par des professionnels.

Si les règles d'installation et de réglage ne sont pas respectées ou si l'outil n'est pas utilisé correctement, l'outil peut être sérieusement endommagé.

En cas de problème, renvoyez l'outil à la société Degometal ou votre distributeur.



4. DÉPANNAGE

L'écrou à sertir ne se visse pas

Cause	Mesures correctives
Filetage de l'écrou défectueux	Utiliser un nouvel écrou
Tirant A défectueux	Changer le tirant A
L'écrou ne repose pas contre le nez	Longueur du tirant x incorrecte ; adapter à la longueur de l'écrou (voir point 2.7.1)
	Pendant qu'il est vissé, maintenez l'écrou jusqu'à ce que l'outil s'arrête
L'écrou se dévisse à nouveau	Maintenir l'interrupteur K enfoncé jusqu'à l'arrêt de l'outil
Batterie éteinte car inutilisée pendant plus de 21 jours	Placer la batterie dans le chargeur pendant 2 minutes (voir 3.4)
Batterie déchargée	Charger la batterie, la remplacer si nécessaire (voir point 3.3/3.4)

L'écrou à sertir est desserré

Cause	Mesures correctives
Course de réglage y trop courte	Augmenter la course de réglage y (voir point 2.7.2)
Interrupteur K relâché trop tôt	Maintenir l'interrupteur K enfoncé jusqu'à ce que le changement automatique et le dévissage soient terminés (voir point 2.7)

Le tirant n'est pas dévissé

Cause	Mesures correctives
Course de réglage mal réglée	Diminuer la course de réglage y (voir point 2.7.2); si nécessaire utiliser un tournevis hexagonal 8 pour dévisser le tirant A (voir Fig. 1)
Batterie déchargée	Charger la batterie, remplacer si nécessaire

Le voyant rouge indique un défaut

Lorsque vous appuyez sur la gâchette

Cause	Mesures correctives
L'outil de pose d'écrou à sertir aveugle n'est pas en position finale avant	Relâcher la gâchette

Pendant l'opération de traction

Cause	Mesures correctives
Surcharge	Utiliser l'outil dans la plage de travail spécifiée dans le tableau (voir 2.6.)
Electronique surchauffée	Laisser l'outil de pose d'écrou à sertir refroidir à l'air
Batterie déchargée	Charger or remplacer

Après avoir relâché le bouton de déclenchement

Cause	Mesures correctives
Position finale avant non atteinte	Visser les pièces mécaniques

Attention ! ⚠

En cas de défauts signalés par le voyant rouge et ne pouvant être corrigés comme décrit ci-dessus, faire réparer l'outil de pose d'écrou à sertir par un technicien qualifié ou l'envoyer au fabricant.



5. DÉCLARATION DE CONFORMITÉ CE

Nous déclarons par la présente que l'outil est conforme aux normes et documents suivants s'il est utilisé conformément aux instructions dans ce livret :

- EN 62841-1:2015+AC:2015
- EN 62841-2-2:2014+AC:2015
- EN 55014-1:2017,
- EN 55014-2:2015
- EN 61000-3-2:2014,
- EN 61000-3-3:2013

et

2006/42/CE

2014/30/UE



Carros, Octobre 2021

Corinne JOUX
P.D.G.



6. VUE ÉCLATÉE

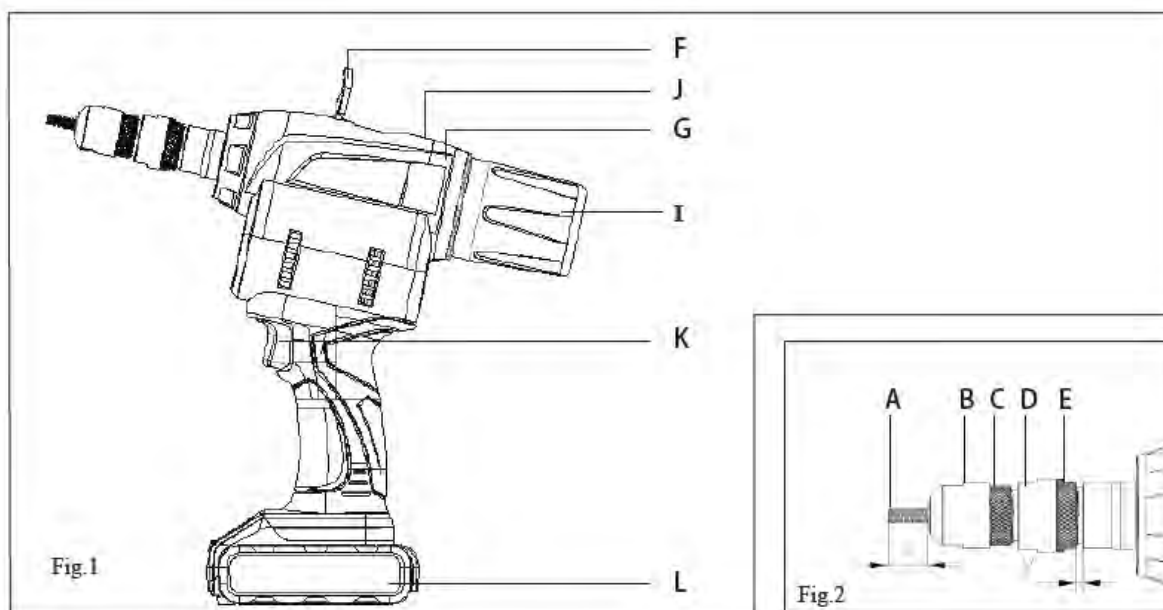

FRANCAIS

ENGLISH

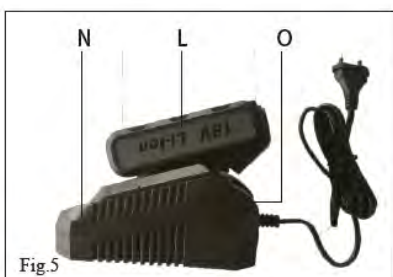
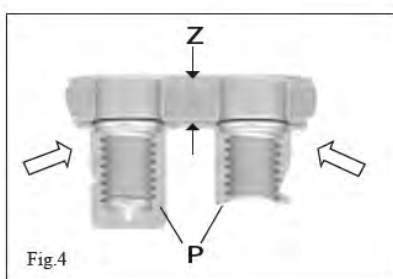
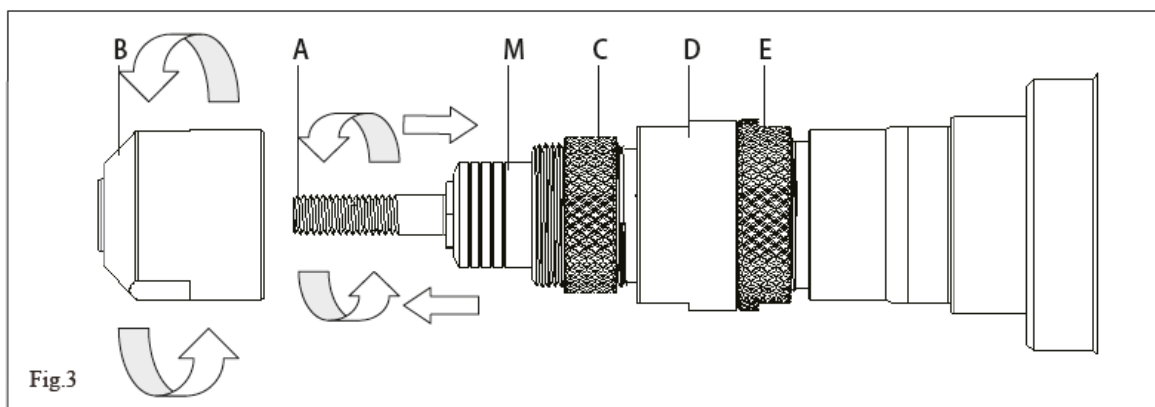

Lettre	Nom	Fig.
A	Tirant	2
B	Nez	2
C	Ecrou de blocage	2
D	Ecrou de réglage	2
E	Ecrou de blocage	2
F	Crochet de suspension	1
G	Bouchon	1
I	Chargeur d'accessoires	1
J	Lampe de sécurité	1
K	Interrupteur	1
L	Batterie rechargeable	1 et 5
M	Partie coulissante	3
N	Indicateur de charge	5
O	Chargeur de batterie	5
P	Set écrou à serrer	4
x	Longueur du tirant	2
y	Course de réglage	2
z	Plage de préhension	4



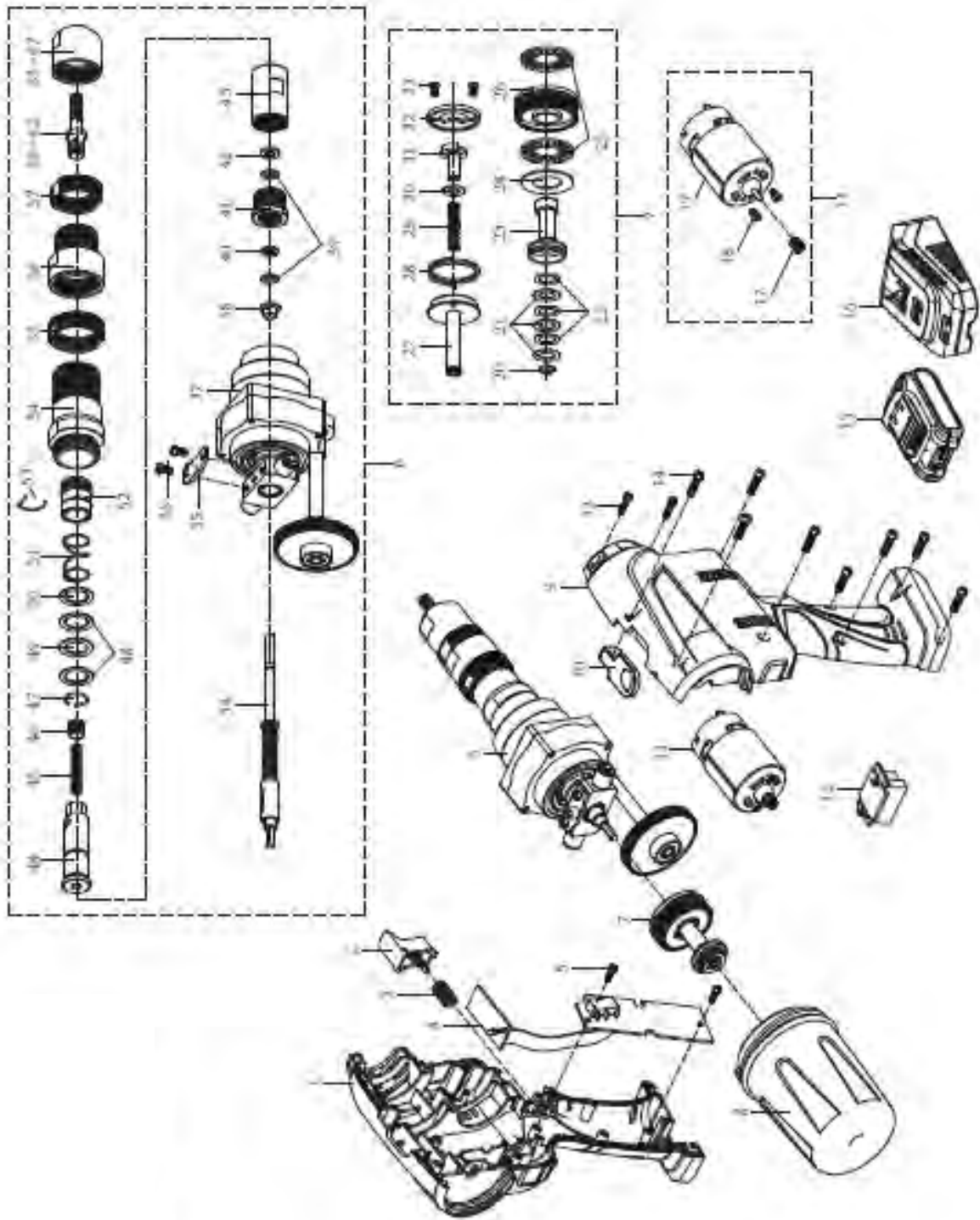

Liste des pièces détachées

GO 3313 Pièces Détachées / Spare Parts			
N° / Item	Code DEGO	Description FR	Description EN
1	Z33130001	Corps de l'outil	left housing
2	Z33130002	Gâchette	Switch trigger
3	Z33130003	Ressort	Spring
4	Z33130004	Carte PCB	PCB
5	Z33130005	Vis Carte PCB	Tapping screw
6	Z33130006	Mécanisme	Core
7	Z33130007	Embrayage	Clutch
8	Z33130008	Collecteur clous	Collector
9	Z33130009	Corps de l'outil	Right housing
10	Z33130010	Crochet	Hook
11	Z33130011	Moteur	motor assembly
12	Z33130012	Clip	Clip
13	Z33130013	Vis du corps	Tapping screw
14	Z33130014	Vis du corps	Tapping screw
15	ZBATT18V40AH	Batterie	Battery
16	ZCHARG18V2	Chargeur batterie	Charger
17	Z33130017	Equipement - Inclus dans Réf. 11	Gear - include in item 11
18	Z33130018	Vis avec rondelle - Inclus dans Réf. 11	Screw with washer - include in item 11
19	Z33130019	Moteur - Inclus dans Réf. 11	Motor - include in item 11
20	Z33130020	Circlips - Inclus dans Réf. 7	Circlips - include in item 7
21	Z33130021	Rondelle - Inclus dans Réf. 7	Washer - include in item 7
22	Z33130022	Rondelle - Inclus dans Réf. 7	Washer - include in item 7
23	Z33130023	Douille de support d'embrayage -Inclus dans Réf. 7	Clutch support sleeve - include in item 7
24	Z33130024	Rondelle - Inclus dans Réf. 7	Washer - include in item 7
25	Z33130025	Palier - Inclus dans Réf. 7	Bearing - include in item 7
26	Z33130026	Equipement - Inclus dans Réf. 7	Gear - include in item 7
27	Z33130027	Axe - Inclus dans Réf. 7	Axis - include in item 7
28	Z33130028	Ressort - Inclus dans Réf. 7	Spring - include in item 7
29	Z33130029	Ressort - Inclus dans Réf. 7	Spring - include in item 7
30	Z33130030	Rondelle - Inclus dans Réf. 7	Washer - include in item 7
31	Z33130031	Embrayage - Inclus dans Réf. 7	Clutch - include in item 7
32	Z33130032	Couvercle d'embrayage - Inclus dans Réf. 7	Clutch over - include in item 7
33	Z33130033	Vis - Inclus dans Réf. 7	Bolt - include in item 7
34	Z33130034	Arbre de transmission	Transmission shaft
35	Z33130035	Support magnétique	Magnet holder
36	Z33130036	Vis avec rondelle	Screw with washer
37	Z33130037	Mécanisme (non-amovible)	Core (non-disassemble)
38	Z33130038	Manchon	Sleeve
39	Z33130039	Rondelle	Washer
40	Z33130040	Circlips	Circlips
41	Z33130041	Manchon intérieur fileté	Threaded inner sleeve
42	Z33130042	Rondelle	Washer
43	Z33130043	Bague	Thread sleeve
44	Z33130044	Porte tirant	Jacket
45	Z33130045	Ressort	Spring
46	Z33130046	Vis	Screw
47	Z33130047	Anneau de déflecteur	Baffle ring
48	Z33130048	Rondelle	Washer
49	Z33130049	Rondelle	Washer
50	Z33130050	Rondelle	Washer
51	Z33130051	Ressort	Spring
52	Z33130052	Manchon mobile	Movable sleeve
53	Z33130053	Ressort à clip	Clip spring
54	Z33130054	Porte Embout	Threaded jacket
55	Z33130055	Ecrou de réglage	Adjusting nut
56	Z33130056	Réglage du manchon	Adjusting sleeve
57	Z33130057	Ecrou de réglage	Adjusting nut
58	Z33130058	Tirant M4	M4 Pull rod
59	Z33130059	Tirant M5	M5 Pull rod
60	Z33130060	Tirant M6	M6 Pull rod
61	Z33130061	Tirant M8	M8 Pull rod
62	Z33130062	Tirant M10	M10 Pull rod
63	Z33130063	Embout M4	M4 Adjusting sleeve
64	Z33130064	Embout M5	M5 Adjusting sleeve
65	Z33130065	Embout M6	M6 Adjusting sleeve
66	Z33130066	Embout M8	M8 Adjusting sleeve
67	Z33130067	Embout M10	M10 Adjusting sleeve

FRANCAIS

ENGLISH



7. GARANTIE

Les outils endommagés suite à une mauvaise utilisation ne pourront pas être pris sous garantie.

La garantie est de 12 mois à compter de la date de facturation. En cas de problème, retourner l'outil et ses accessoires dans son emballage d'origine.

Pour toute question, adressez-vous à votre distributeur ou bien à Degometal via le site internet **www.degometal.com**



1. GO 3313 : PRESENTATION

Use for intended purpose

The blind rivet nut setting tool must only be used for the purpose of setting blind rivet nuts as described in these operating instructions. Observe the safety information!

Safety information

CAUTION ! ⚠

The following safety rules must be observed to ensure adequate protection against electric shock, injuries or fire hazards.

- The blind rivet nut setting tool is intended solely for the purpose of processing blind rivet nuts.
- Never overload the blind rivet nut setting tool; work within the specified working capacity.
- Never use the blind rivet nut setting tool in a humid or wet environment or close to flammable liquids or gases. Danger of explosion!
- Ensure that the battery is properly secured in the handle.
- Always remove the battery when the blind rivet nut setting tool is not in use and for maintenance.
- Never use the blind rivet nut setting tool as a hammer.
- When not in use, keep the blind rivet nut setting tool in a dry, closed room and out of the reach of children.
- Always wear protective goggles when working with the blind rivet nut setting tool. Personal protective equipment such as protective clothing, gloves, safety helmet, non-slip footwear, ear protection and fall arresting device is recommended.
- The air inlets for the motor must not be obstructed; do not insert any objects into them.
- When setting down the blind rivet nut setting tool, make sure that it cannot fall.
- Use only genuine spare parts for repair.
- Repairs must be carried out only by skilled personnel. In case of doubt, always send in the blind rivet nut setting tool to the manufacturer.
- Do not use the tool without material! The blind rivet nut could be flung from the blind rivet nut setting tool! Never turn the blind rivet nut setting tool towards yourself or towards other persons!

Working range

Sets blind rivet nuts up to M10. Alu, Steel, Stainless St.

Equipment / Accessories

- Nosepieces: M6 in working position
M4, M5, M8, M10 in accessory magazine
- Wrench: Hexagon screwdriver WAF 4
- Hanger: Concealed in housing
- Battery charger: 230 V, 50 Hz
- Quick-charge battery: 60 or 90 minutes

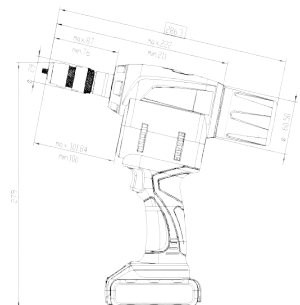

Technical data

Weight: 2.15 kg (with battery, without accessory magazine)

Max. setting stroke: 6 mm

Drive: 18.0 V DC motor

Tensile force: 16 kN

Noise emission: LPA 76.5 dB (A), measurement uncertainty K=3 dB

Vibration: < 2.5 m/s², measurement uncertainty K=1.5 m/s²

Threaded mandrels/nosepieces

Threadsize	Material
M4	Alu, Steel, Stainless Steel
M5	Alu, Steel, Stainless Steel
M6	Alu, Steel, Stainless Steel
M8	Alu, Steel, Stainless Steel
M10	Alu, Steel, Stainless Steel



Start-up

Before starting the riveting tool, read and observe the operating instructions as well as safety information and keep in a safe place.

- Insert fully charged battery in correct position into the blind rivet nut setting tool.
- Select nosepiece and threaded mandrel from Table 2.6 and screw on (M6 in working position).

Caution ! ⚠

The air inlets for the motor must not be obstructed; do not insert any objects into them.

A. Setting the threaded mandrel length x (Fig. 2)

- Set the threaded mandrel length x to the blind rivet nut length by turning the nosepiece B.
- Fully utilise the thread depth of closed blind rivet nuts (Fig. 2; 4).
- Secure setting of nosepiece B with lock nut C.

B. Adjusting the setting stroke y (Fig. 2)

- The setting stroke y depends on the size of the blind rivet nut (M3-M10) and of the rivetable material z (Fig. 4).

Reference values for setting stroke y :

Threadsize	Setting Stroke y (in mm)	
	min.	max.
M4	1	2
M5	1.5	2.5
M6	2.5	3.5
M8	2.5	3.5
M10	3	4

- The setting stroke y is adjusted by screwing the setting nut D in and out.

Caution ! ⚠

- Initially adjust the setting stroke y to the “min.” value and then set a blind rivet nut.
- If the blind rivet nut does not form a distinct closing as shown in Fig. 4 , increase the setting stroke y in steps.
- Secure the setting nut D with lock nut E.



Functional principle

Screwing on a blind rivet nut ⚠

- Ensuring it is straight, set the blind rivet nut against the threaded mandrel A.
- Keep switch K pressed until the tool stops; then release.
- Hold the blind rivet nut during the entire screwing operation.
- Repeat the procedure if the blind rivet nut does not rest against the nosepiece B after the screw-on operation. Hold the blind rivet nut and briefly press the switch K to start the screw-on operation. Now repeat the screw-on operation!

Setting a blind rivet nut

- Insert the screwed-on blind rivet nut as far as it will go into the rivet hole.
- Press and hold switch K until the setting and automatic screw-on procedure is finished

Changing the threaded mandrel (Fig. 3)

- Unscrew nosepiece B.
- Push back slide M as far as it will go.
- Unscrew threaded mandrel A and change.
- Align the surfaces of the hexagon on the screwed-in threaded mandrel 1 with the surfaces of the hexagon of the holder.
- Lock the threaded mandrel A by pulling the slide M forward as far as it will go.
- Screw on matching nosepiece B, set threaded mandrel length x (see Point 2.7.1) and secure nosepiece B with lock nut C to prevent it turning.

2. QUICK CHARGER AND BATTERY

Technical data

Quick charger

Type: 1 5000 003
Input voltage: 220-240 V~ / 50-60 Hz
Output voltage: 18.0 V 
Output current: 2.4 A max.
Weight: 0.36 kg

Rechargeable Battery

Rated voltage: 18.0 V 
Number of cells: 5
Type of cells: Li-ion
Capacity: 2.0 Ah (or 4.0 Ah)
Weight: 0.4 kg (or 0,6 kg)



Safety information

Quick charger

Caution ! ⚠

The following safety rules must be observed to ensure adequate protection against electric shock, injuries or fire hazards:

- The charger must only be used to charge rechargeable batteries.
- Regularly check the plug, power cable and charger and have them repaired by Service or by an authorised electrician when damaged.
- Use only genuine power cables and genuine spare parts for repairs.
- Never use the charger in a humid or wet environment or close to flammable liquids or gases. **Danger of explosion!**
- Take the charger out of its packaging before use.
- Using minimum force, insert the battery in the correct position (+pole to +pole) into the charger.
- Never try to charge non-rechargeable batteries.
- Store the charger in a dry, closed room and out of the reach of children.
- Never insert metallic parts into the battery compartment - danger of short circuiting.
- If the charger is wall-mounted, make sure that external influences (e.g. vibration) cannot
- cause the battery to fall out of the charger.
- The battery charger is designed only for use at altitudes up to 2000 m above sea level.
- This battery charger must not be operated by persons with restricted physical, sensory or mental abilities nor by inexperienced or unskilled persons unless they are supervised by someone who is responsible for safety or receive instructions from them on how to use the charger

Rechargeable Battery

Caution ! ⚠

The following safety rules must be observed to ensure adequate protection against electric shock, injuries or fire hazards:

- Never try to charge a damaged battery.
- Do not insert a dirty or wet battery into the charger.
- Never discard batteries into household waste, fire or into water.
- Do not charge batteries at a temperature below 0°C!

Charging Procedure

- Only charge batteries at a temperature between 0°C and 40°C!
- Take the quick charger out of its packaging and connect to the power supply. Pay attention to the voltage specified on the rating plate!
- Using minimum force, insert the battery in the correct position (+pole to +pole) into the charger.
- The charging operation starts automatically.



Function indicators

Steady green	Battery charged / trickle charging
Flashing green	Charging
Steady red	Impermissible charging temperature
Flashing red	Battery defective

Charging times

Battery type	Charging time(2.4A)
2.0 Ah	approx. ≤60 min
4.0 Ah	approx. ≤120 min

* Charging times may vary depending on the residual capacity and the battery temperature.

Battery care

To achieve an optimum charge, allow the battery to cool down before inserting it in the charger. The battery can be recharged approx. 1000 times and reaches its full capacity after several charges. Do not insert the battery into the charger after each use. Only charge the battery when it is discharged and blind rivet nuts can no longer be set. Only recharge the battery after a prolonged idle period.

Significantly shorter battery operating times, despite proper recharging, indicate that the battery needs to be replaced.

Store batteries in a dry place where there is no danger of frost. The optimum operating temperature range is 10 °C to max. 50 °C.

Environmental Protection

If batteries need to be replaced, please observe the following:

- Return used rechargeable batteries to your dealer or to for recycling.
- Never discard used batteries into household waste, fire or into water!

Caution! ⚠

In all EU countries the relevant national regulations for implementing the EU guideline shall apply.

- In accordance with the EU Directive 2002/96/EC (WEEE), in Germany, this tool is registered under the WEEE Reg.-No. DE 45695505. If the tool has an 8-digit serial number it can be returned free of charge to for correct disposal.

3. REPAIRS

Repairs under warranty are carried out by the manufacturer. Repairs outside the warranty period should only be carried out by skilled technical personnel. Failure to observe the assembly and setting procedures and operation by non-skilled personnel may result in serious damage to the blind rivet nut setting tool. In case of doubt, always send in the blind rivet nut setting tool to the supplier

4. troubleshooting

Blind rivet nut does not screw on

Cause	Corrective measures
Nut thread defective	Use new nut
Threaded mandrel A defective	Change threaded mandrel A
	Threaded mandrel length x incorrect; adapt to nut length



Nut does not rest against nose piece	(see Point 2.7.1)
	While it is screwed on, hold the nut until the tool stops
Nut unscrews again	Keep switch K pressed until the tool stops
Battery switched off because it has been idle for longer than 21 days	Place battery in the charger for 2 minutes (see 3.4)
Battery discharged	Charge battery, replace if necessary (see Point 3.3/3.4)

Set blind rivet nut is loose

Cause	Corrective measures
Setting stroke y too short	Increase setting stroke y (see Point 2.7.2)
Switch K released too early	Keep switch K pressed until automatic changeover and unscrewing are finished (see Point 2.7)

Threaded mandrel is not unscrewed

Cause	Corrective measures
Setting stroke adjusted incorrectly	Decrease setting stroke y (see Point 2.7.2); if necessary use hexagon screwdriver 8 to unscrew threaded mandrel A (see Fig. 1)
Battery discharged	Charge battery; replace if necessary

Red lamp indicates fault

When pressing the trigger button

Cause	Corrective measures
Blind rivet nut setting tool not in front end position	Release trigger button

During pulling operation

Cause	Corrective measures
Overload	Use tool within working range as specified in table (see 2.6.)
Electronics overheated	Allow blind rivet nut setting tool to cool down in air
Battery discharged	Charge or replace

After releasing the trigger button

Cause	Corrective measures
Front end position not reached	Screw together mechanical parts

Caution! ⚠

If faults occur that are indicated by the red lamp and cannot be rectified as described above, have the blind rivet nut setting tool repaired by a skilled technician or send it in to the manufacturer.



5. CE DECLARATION OF CONFORMITY

We hereby declare that the tool conforms to the following standards and documents if used in accordance with the instructions in this booklet:

- EN 62841-1:2015+AC:2015
- EN 62841-2-2:2014+AC:2015
- EN 55014-1:2017,
- EN 55014-2:2015
- EN 61000-3-2:2014,
- EN 61000-3-3:2013

and

2006/42/CE
2014/30/UE



Carros, Octobre 2021

Corinne JOUX
P.D.G.



6. OVERVIEW

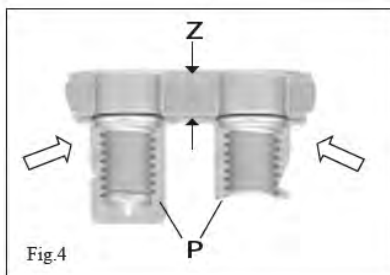
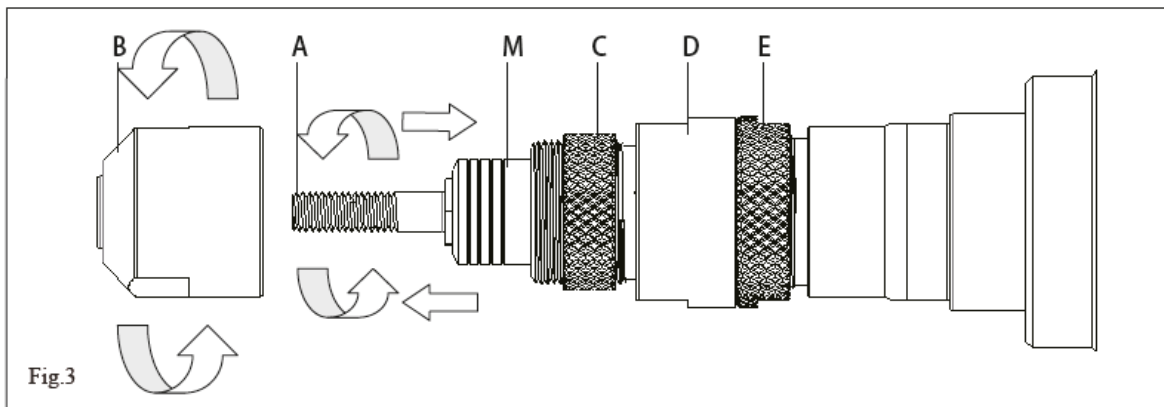
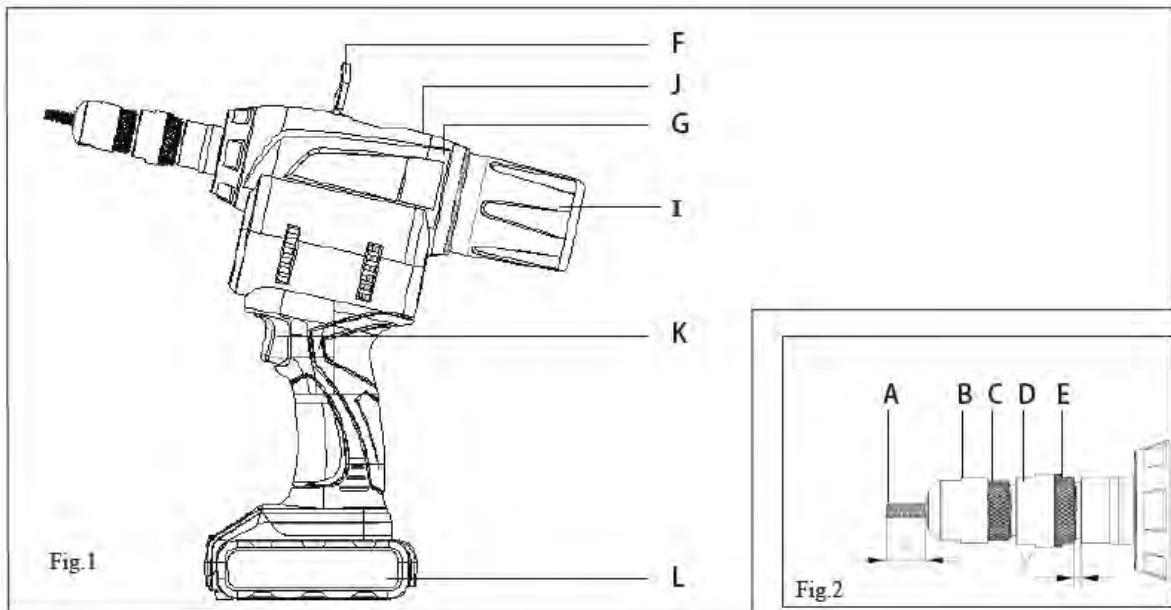

Item	Description	Fig.
A	Threaded mandrel	2
B	Nosepiece	2
C	Lock nut	2
D	Setting nut	2
E	Lock nut	2
F	Hanger	1
G	Cap	1
I	Accessory magazine	1
J	Safety lamp	1
K	Switch	1
L	Rechargeable battery	1;5
M	Slide	3
N	Charge indicator	5
O	Battery charger	5
P	Set blind rivet nut	4
x	Threaded mandrel length	2
y	Setting stroke	2
z	Grip range	4

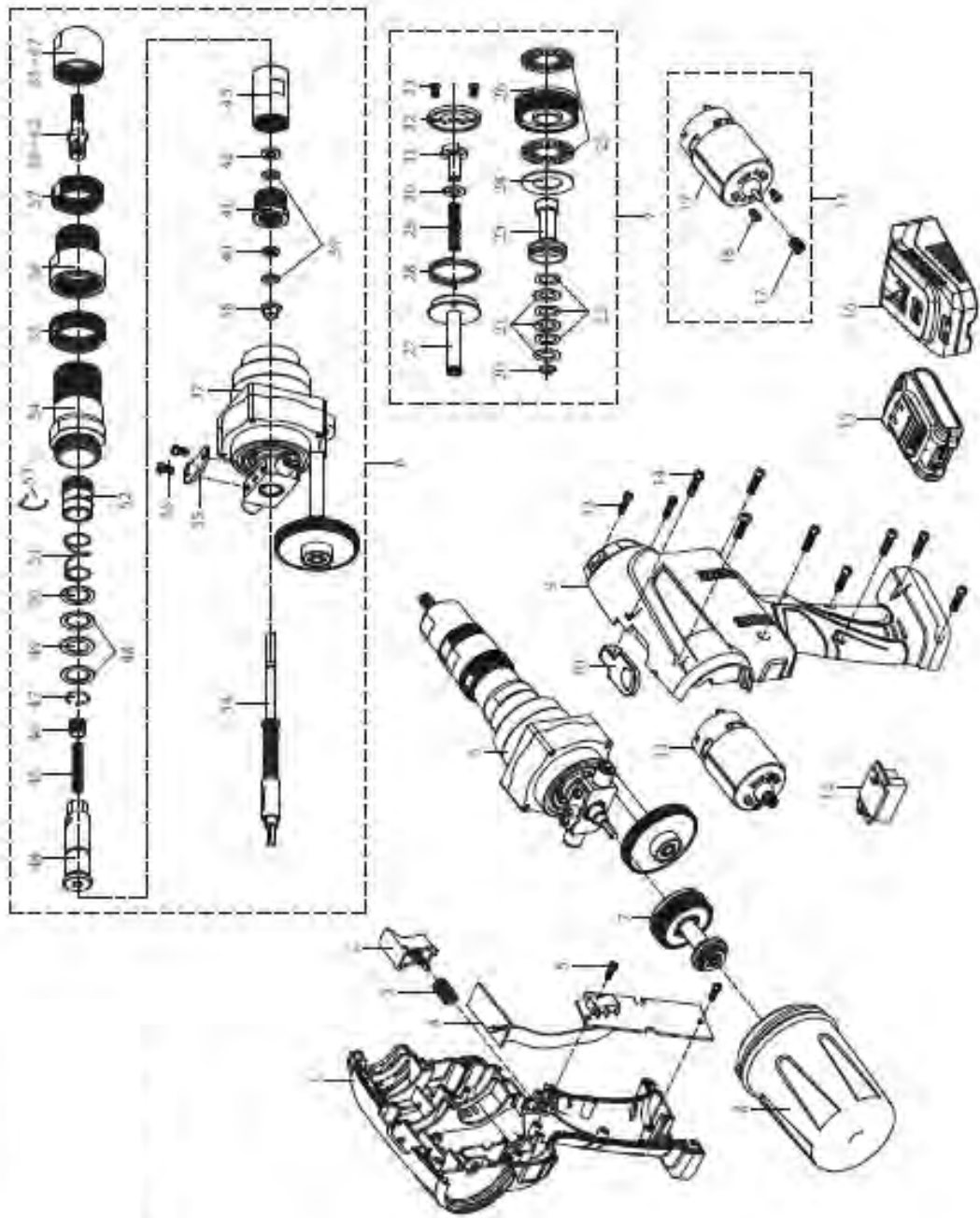

Parts List

GO 3313 Pièces Détachées / Spare Parts			
N° / Item	Code DEGO	Description FR	Description EN
1	Z33130001	Corps de l'outil	left housing
2	Z33130002	Gâchette	Switch trigger
3	Z33130003	Ressort	Spring
4	Z33130004	Carte PCB	PCB
5	Z33130005	Vis Carte PCB	Tapping screw
6	Z33130006	Mécanisme	Core
7	Z33130007	Embrayage	Clutch
8	Z33130008	Collecteur clous	Collector
9	Z33130009	Corps de l'outil	Right housing
10	Z33130010	Crochet	Hook
11	Z33130011	Moteur	motor assembly
12	Z33130012	Clip	Clip
13	Z33130013	Vis du corps	Tapping screw
14	Z33130014	Vis du corps	Tapping screw
15	ZBATT18V40AH	Batterie	Battery
16	ZCHARG18V2	Chargeur batterie	Charger
17	Z33130017	Equipement - Inclus dans Réf. 11	Gear - include in item 11
18	Z33130018	Vis avec rondelle - Inclus dans Réf. 11	Screw with washer - include in item 11
19	Z33130019	Moteur - Inclus dans Réf. 11	Motor - include in item 11
20	Z33130020	Circlips - Inclus dans Réf. 7	Circlips - include in item 7
21	Z33130021	Rondelle - Inclus dans Réf. 7	Washer - include in item 7
22	Z33130022	Rondelle - Inclus dans Réf. 7	Washer - include in item 7
23	Z33130023	Douille de support d'embrayage -Inclus dans Réf. 7	Clutch support sleeve - include in item 7
24	Z33130024	Rondelle - Inclus dans Réf. 7	Washer - include in item 7
25	Z33130025	Palier - Inclus dans Réf. 7	Bearing - include in item 7
26	Z33130026	Equipement - Inclus dans Réf. 7	Gear - include in item 7
27	Z33130027	Axe - Inclus dans Réf. 7	Axis - include in item 7
28	Z33130028	Ressort - Inclus dans Réf. 7	Spring - include in item 7
29	Z33130029	Ressort - Inclus dans Réf. 7	Spring - include in item 7
30	Z33130030	Rondelle - Inclus dans Réf. 7	Washer - include in item 7
31	Z33130031	Embrayage - Inclus dans Réf. 7	Clutch - include in item 7
32	Z33130032	Couvercle d'embrayage - Inclus dans Réf. 7	Clutch over - include in item 7
33	Z33130033	Vis - Inclus dans Réf. 7	Bolt - include in item 7
34	Z33130034	Arbre de transmission	Transmission shaft
35	Z33130035	Support magnétique	Magnet holder
36	Z33130036	Vis avec rondelle	Screw with washer
37	Z33130037	Mécanisme (non-amovible)	Core (non-disassemble)
38	Z33130038	Manchon	Sleeve
39	Z33130039	Rondelle	Washer
40	Z33130040	Circlips	Circlips
41	Z33130041	Manchon intérieur fileté	Threaded inner sleeve
42	Z33130042	Rondelle	Washer
43	Z33130043	Bague	Thread sleeve
44	Z33130044	Porte tirant	Jacket
45	Z33130045	Ressort	Spring
46	Z33130046	Vis	Screw
47	Z33130047	Anneau de déflecteur	Baffle ring
48	Z33130048	Rondelle	Washer
49	Z33130049	Rondelle	Washer
50	Z33130050	Rondelle	Washer
51	Z33130051	Ressort	Spring
52	Z33130052	Manchon mobile	Movable sleeve
53	Z33130053	Ressort à clip	Clip spring
54	Z33130054	Porte Embout	Threaded jacket
55	Z33130055	Ecrou de réglage	Adjusting nut
56	Z33130056	Réglage du manchon	Adjusting sleeve
57	Z33130057	Ecrou de réglage	Adjusting nut
58	Z33130058	Tirant M4	M4 Pull rod
59	Z33130059	Tirant M5	M5 Pull rod
60	Z33130060	Tirant M6	M6 Pull rod
61	Z33130061	Tirant M8	M8 Pull rod
62	Z33130062	Tirant M10	M10 Pull rod
63	Z33130063	Embout M4	M4 Adjusting sleeve
64	Z33130064	Embout M5	M5 Adjusting sleeve
65	Z33130065	Embout M6	M6 Adjusting sleeve
66	Z33130066	Embout M8	M8 Adjusting sleeve
67	Z33130067	Embout M10	M10 Adjusting sleeve

FRANCAIS

ENGLISH



7. WARRANTY

Les outils endommagés suite à une mauvaise utilisation ne pourront pas être pris sous garantie.

La garantie est de 12 mois à compter de la date de facturation.

En cas de problème, retourner l'outil et ses accessoires dans son emballage d'origine.

Pour toute question, adressez-vous à votre distributeur ou bien à Degometal via le site internet **www.degometal.com**







Zone Industrielle – 1^{ère} Avenue – 5^{ème} Rue –
BP 443
06515 CARROS Cedex1
France

Tél : +33 (0)4.92.08.56.56
sales@degometal.com

www.degometal.com



www.degometal.com